

küken[®]
KITCHEN & HOME APPLIANCES

MANUAL

DEL USUARIO
INSTRUÇÕES DE USO

1200W

ELÉCTRICO
8 SARTENES RACLETTE
PLACA GRIL
PLACA PIEDRA

REGULADOR DE POTENCIA
IDEAL PARA CARNES, PESCADO, VERDURAS
PARA 8 PERSONAS
PIEZAS DESMONTABLE
FÁCIL DE LIMPIAR

PT.

Raclette Eléctrico. 8 panelas de raclette.
Placa de grelha e placa de pedra.
Com regulador de potência.
Ideal para carnes, peixes, legumes ...
Para 8 pessoas. Peças removíveis.
Fácil de limpar.

EN.

Electric Raclette. 8 raclette pans.
Grill plate and stone plate.
With power regulator.
Ideal for meats, fish, vegetables ...
For 8 people. Removable parts.
Easy to clean.



küken[®]
KITCHEN & HOME APPLIANCES

Alfa Dyser, S.L.
Pol. Ind. Anoia C/Cooperativa nº2
08635. Sant Esteve Sesrovires
(Barcelona) España
B-60163441
T. 937831011 · F. 937838487
www.alfadyser.com
alfa@alfadyser.com

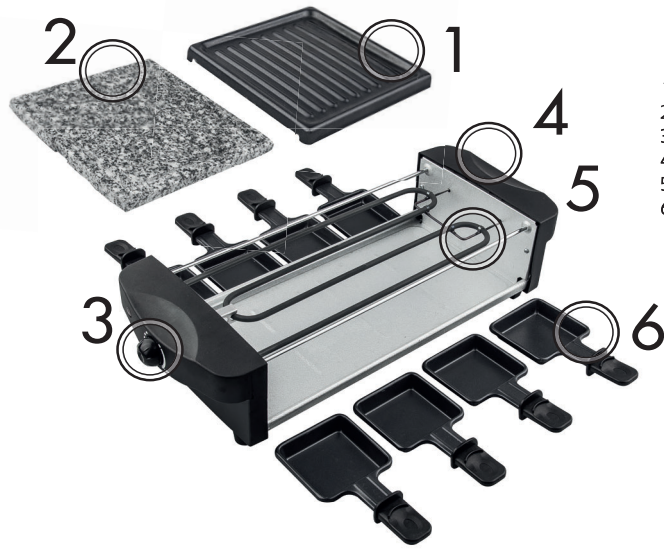

- 1. PLANCHA TIPO GRIL
- 2. PLANCHA DE PIEDRA
- 3. REGULADOR DE TEMPERATURA
- 4. ASA PARA DESPLAZAMIENTO
- 5. RESISTENCIA DE CALOR
- 6. SARTENES RACLETTES 8 UNIDADES (para 8 comensales)

INSTRUCCIÓN DE OPERACIÓN

PARA LA PARRILLA ELÉCTRICA DE LA BARBACOA: BA-06DC0900 230V ~ 50 / 60Hz 900W
 Gracias por su compra de nuestra parrilla de barbacoa eléctrica. Para usar esta barbacoa de manera adecuada y segura, lea atentamente las siguientes instrucciones.

PREPARACIÓN ANTES DEL USO

1. Desmunte la sartén, las cucharas y la placa de piedra, limpie con un paño suave y húmedo. Coloque su electrodoméstico en una superficie nivelada y estable.
2. Verifique que el voltaje marcado en el producto corresponda con su voltaje de suministro. Asegúrese de que el controlador esté en la posición "OFF" antes de enchufarlo.

OPERACIÓN

1. Conecte la barbacoa a la fuente de alimentación. Gire el interruptor de la posición "OFF" a "MAX" y la luz indicadora encendida para trabajar, luego precaliente la barbacoa durante 5 minutos, y use la configuración de calor (Min. To Max.) Por grados.
2. Como el calor diferente de la solicitud de cocción, ponga su comida en la (s) cuchara (s) y colóquelos debajo de las fuentes de calefacción. O coloque la comida directamente en la placa de la parrilla para asar.
3. Cuando haya terminado de usar la barbacoa, coloque el interruptor en la posición "OFF" (apagado) y desenchúfelo de la toma. Espere hasta que el aparato se haya enfriado por completo antes de moverlo o limpiarlo.

MANTENIMIENTO Y CUIDADO

1. Asegúrese de que el enchufe esté retirado del enchufe de la fuente de alimentación. Una vez que la parrilla de barbacoa esté completamente fría, límpiela con un limpiador suave o un limpiador con forma de gel utilizando un paño suave.
AGRADABLE, NO LIMPIE EL SET CUANDO TODAVÍA ESTÁ CALIENTE.

2. NO USE cepillos duros, materiales ásperos y / o alcohol, gasolina o cualquier limpiador orgánico para fines de limpieza
3. Excepto la sartén extraíble, no sumerja el cuerpo principal en agua para limpiar.
4. Coloque la parrilla de barbacoa en el lugar fresco justo después de la limpieza.

SALVAGUARDIAS IMPORTANTES

1. Uso correcto de la electricidad

- a) Para evitar el riesgo de una descarga eléctrica, NO USE el conjunto con cables de alimentación rotos o enchufes rotos. Todos los trabajos de reparación deben ser realizados por un profesional (distribuidor autorizado). NUNCA INTENTE REPARAR el cable o el enchufe usted mismo. Lleve el conjunto dañado a su centro de mantenimiento autorizado local
- b) No se recomienda el uso de un cable de extensión, ya que puede sobrecalentarse y causar riesgo de incendio. Sin embargo, si se debe usar un cable de extensión, el cable debe ser de 1.0mm² o NO.18AWG estándar.
- c) Para evitar la sobrecarga y los fusibles, asegúrese de que ningún otro dispositivo de alta potencia esté enchufado en el mismo enchufe u otro enchufe que esté conectado en el mismo circuito.
- d) NO PONGA el cable debajo de la alfombra, mantas. Mantenga siempre el cable de alimentación alejado de la pasarela en la habitación.
- e) NO INTENTE REPARAR el fusible roto usted mismo, el usuario debe llevarlo a su centro de mantenimiento autorizado local para reemplazarlo por uno nuevo.

2. Seguridad en la operación

- a) NO OPERE este conjunto de barbacoa cerca de fuentes de agua o líquidos inflamables.
- b) NO OPERE ESTA barbacoa sobre o cerca de cualquier superficie caliente. (Placa caliente, estufas eléctricas, etc.).
- c) Asegúrese de que el conjunto de barbacoa esté colocado en una superficie estable y segura para eliminar la posibilidad de vuelco o evitar el agua en el conjunto.
- d) Es necesaria una supervisión cerrada cuando los niños usan este juego de barbacoa. Nunca opere este artefacto sin supervisión.
- e) Opere siempre este juego de barbacoa desde una toma de corriente doméstica conectada a tierra de 230V / 50Hz.
- f) Nunca trate de tocar la superficie caliente de este juego de barbacoa antes de que se enfríe.

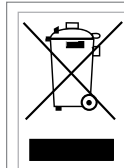

INFORMACIÓN A LOS USUARIOS

Según las Directrices Europeas 2002/95/CE, 2002/96/CE y 2003/108/CE, relativas a la reducción del uso de sustancias peligrosas en los aparatos eléctricos, además del desecho de residuos.
 El símbolo tachado del contenedor que se encuentra en el aparato indica que el producto, al final de su vida útil, deberá depositarse en un lugar separado de los demás residuos.
 Por lo tanto, el usuario deberá entregar el aparato, cuando deje de utilizarse, a los adecuados centro de recogida diferenciada de residuos electrónicos y electro-técnicos, o deberá devolverlo al vendedor en el momento de compra de un nuevo aparato de tipo equivalente, uno o cambio de otro.
 La adecuada recogida diferenciada del aparato inutilizado para el sucesivo reciclaje, tratamiento y desecho ambientalmente compatibles, contribuye a evitar posibles efectos negativos en el medioambiente y en la salud, y favorece el reciclaje de los materiales de los que se compone el aparato.
 El desecho abusivo del producto por parte del usuario implica la aplicación de las sanciones previstas por la ley.

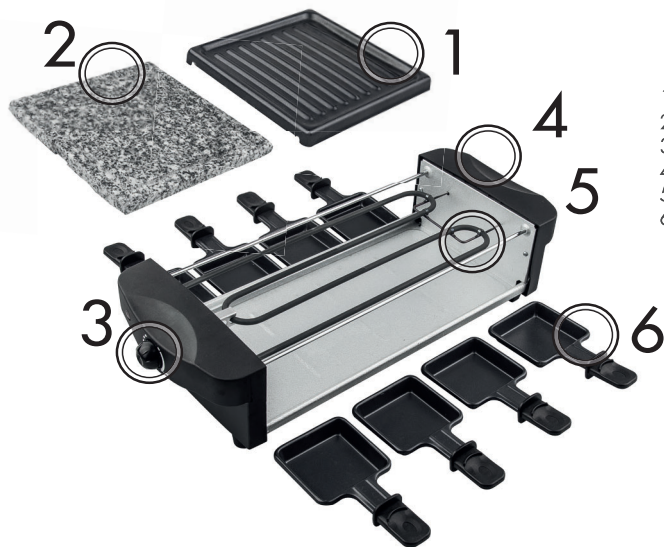

1. PLACA TIPO GRILL
2. PLACA DE PEDRA
3. REGULADOR DE TEMPERATURA
4. MANOPLA PARA DESLOCAMENTO
5. RESISTÊNCIA AO CALOR
6. PANEIS DE RAQUETE 8 UNIDADES (PARA 8 PESSOAS)

INSTRUÇÃO DE OPERAÇÃO

PARA GRELHADORES ELÉTRICOS: BA-06DC0900 230V ~ 50 / 60Hz 900W

Obrigado por sua compra de nossa churrasqueira elétrica. Para usar este churrasco de forma adequada e segura, leia atentamente as instruções a seguir.

PREPARAÇÃO ANTES DO USO

1. Desmonte a frigideira, a pá e o prato de pedra, limpe com um pano macio e úmido. Coloque o aparelho no nível e na superfície estável.
2. Verifique se a voltagem marcada no produto corresponde à sua voltagem de alimentação. Certifique-se de que o controlador esteja na posição "DESLIGADO" antes de conectar.

OPERAÇÃO

1. Conecte o BBQ à fonte de alimentação. Rode o interruptor da posição "OFF" para "MAX" e a luz indicadora está acesa para funcionar, depois pré-aqueça o conjunto para churrasco durante 5 minutos e utilize a definição de calor (Min. A Max.) Em graus.
2. Como o calor diferente do pedido de cozimento, coloque sua comida na colher (s) e coloque-os sob as fontes de aquecimento. Ou coloque a comida diretamente na chapa para grelhar.
3. Quando terminar de usar o BBQ, coloque o interruptor na posição "OFF" e desligue-o da tomada. Espere até que o aparelho esteja completamente frio antes de mover ou limpar.

MANUTENÇÃO E CUIDADOS

1. Certifique-se de que o plugue seja removido do soquete da fonte de alimentação. Depois que o conjunto para churrasco for completamente resfriado, limpe-o com o limpador suave ou o limpador tipo gel usando um pano macio.

SAUDÁVEL NÃO LIMPE O CONJUNTO QUANDO ESTIVER QUENTE A QUENTE.

2. NÃO UTILIZE escovas duras, materiais ásperos e / ou álcool, gasolina ou qualquer produto de limpeza orgânico para fins de limpeza
3. Exceto a frigideira removível, não mergulhe o corpo principal em água para limpar.
4. Coloque a grelha para churrasco no local fresco logo após a limpeza.

IMPORTANTES SALVAGUARDAS

1. Uso correto da eletricidade

- a) Para evitar o risco de choque elétrico, NÃO USE o aparelho com fios de alimentação quebrados ou plugue quebrado. Todos os trabalhos de reparação devem ser feitos por um profissional (distribuidor autorizado). NUNCA TENTE REPARAR o cabo ou o plugue sozinho. Por favor leve o conjunto danificado para o seu centro de manutenção autorizado local
- b) O uso de um cabo de extensão não é recomendado, pois pode superaquecer e causar risco de incêndio. No entanto, se for necessário usar um cabo de extensão, o cabo deve ser de 1.0mm² ou NO.18AWG padrão.
- c) Para evitar sobrecarregar e queimar fusíveis, certifique-se de que nenhum outro dispositivo de alta potência esteja conectado ao mesmo soquete, ou outro soquete que esteja conectado no mesmo circuito.
- d) NÃO COLOQUE o fio debaixo do tapete, cobertores. Mantenha sempre o cabo de alimentação afastado da passagem da sala.
- e) NÃO TENTE REPARAR o fusível quebrado sozinho, o usuário deve levar o aparelho ao centro de manutenção autorizado local para substituí-lo por um novo.

2. Segurança em operação

- a) NÃO OPERE este conjunto para churrasco perto de fontes de água ou líquidos inflamáveis.
- b) NÃO OPEARTE este conjunto para churrasco em ou perto de qualquer superfície quente. (Placa quente, fogões elétricos etc).
- c) Certifique-se de que o conjunto para churrasco esteja colocado em uma superfície estável e segura para eliminar a possibilidade de tombar ou evitar a entrada de água no conjunto.
- d) A supervisão fechada é necessária quando este conjunto para churrasco é usado por crianças. Nunca opere este aparelho sem supervisão.
- e) Sempre opere este conjunto para churrasco a partir de uma tomada elétrica aterrada de 230V / 50Hz.
- f) Nunca tente tocar na superfície quente deste conjunto para churrasco antes de o arrefecer.

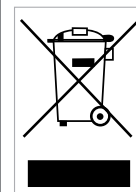

INFORMAÇÕES PARA OS USUÁRIOS.

De acordo com as orientações europeias 2002/95ce, De uso de substância perigosas nos aparelhos eléctricos, além de desleito de resíduos. O símbolo tachado do container que se encontra no aparelho indica que o producto ao final de sua vida util tem que depositar num lugar separado dos demas resíduos. Por conseguinte, o usuario de entregar o aparéelo, quando deixe de se utilizar, ao centro de recolhida selectiva de resíduos electrónicos. Deve devolvê-lo ao vendedor no momento da compra de um novo aparéelo do mesmo tipo, uma ou outra mudança. A recolha diferenciada da unidade não utilizada para posterior reciclagem, tratamento e resíduos compatible com o ambiente, ajuda a evitar possíveis efeitos negativos.

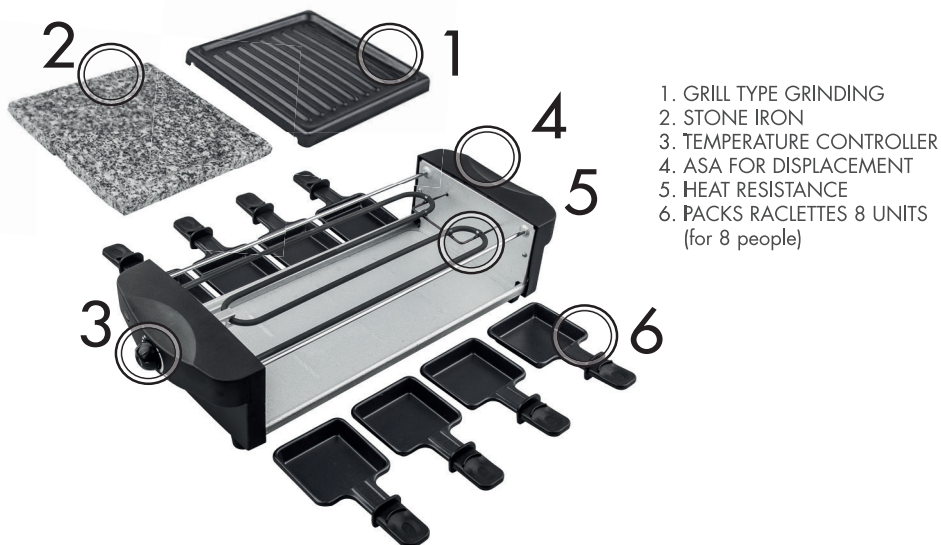

1. GRILL TYPE GRINDING
2. STONE IRON
3. TEMPERATURE CONTROLLER
4. ASA FOR DISPLACEMENT
5. HEAT RESISTANCE
6. PACKS RACLETTES 8 UNITS
(for 8 people)

OPERATION INSTRUCTION

FOR THE ELECTRIC BBQ GRILL: BA-06DC0900 230V~50/60Hz 900W

Thank you for your purchase of our electric BBQ grill. To use this BBQ properly and safely, please read the following instructions carefully.

PREPARATION BEFORE USE

1. Take apart the frying pan, scoops and stone plate, clean with a soft damp cloth. Place your appliance on the level and stable surface.
2. Check that the voltage marked on the product corresponds with your supply voltage. Ensure the controller is in the "OFF" position before plug in.

OPERATION

1. Connect the BBQ to the power supply. Turn the switch from "OFF" TO "MAX" position and the indicator light is on for working, then pre-heating the BBQ set for 5 minutes, and use the heat setting (Min. to Max.) by degrees.
2. As the different heat of cooking request, put your food on the scoop(s) and place them under the heating sources. Or place your food directly on the grill plate for the purpose of grilling.
3. When you have finished using the BBQ, turn the switch to "OFF" position and unplug it from the socket. Wait until the appliance is completely cool down before moving or cleaning.

MAINTENANCE & CARE

1. Make sure the plug is removed from the power supply socket. After the BBQ grill set is completely cooled down, clean it with the mild cleaner or gel-like cleaner by using soft cloth. PLEASED DO NOT CLEAN THE SET WHEN IT IS STILL HOT.
2. DO NOT USE hard brushes, scratchy materials and/or alcohol, petrol or any organic cleaner

for the cleaning purpose

3. Except the removable frying pan, do not immerse the main body in water to clean.
4. Put the BBQ grill set on the cool place right after the cleaning.

IMPORTANT SAFEGUARDS

1. Correct use of electricity

- a) To prevent the risk of electric shock, DO NOT USE the set with broken power supply wires or broken plug. All repair works must be made by a professional (authorized distributor). NEVER TRY TO REPAIR the cable or plug by yourself. Please take the damaged set to your local authorized maintenance center
- b) Use of an extension cord is not recommended as it may overheat and cause risk of fire. However, if an extension cord must be used, the cord should be 1.0mm² or NO.18AWG standard.
- c) To prevent overloading and blowing fuses, ensure that no other high power appliance is plugged into the same socket, or another socket which is connected in the same circuit.
- d) DO NOT PUT the cord under the carpet, blankets. Always keep the power cable away from walkway in room.
- e) DO NOT TRY TO REPAIR the broken fuse by yourself, the user should take the set to your local authorized maintenance center to replace it with the new one.

2. Safety in operation

- a) DO NOT OPERATE this BBQ set near water sources or flammable liquids.
- b) DO NOT OPEARTE this BBQ set on or near any hot surface. (Hot plate, electric stoves etc).
- c) Ensure the BBQ set is placed on a stable, secure surface to eliminate the possibility of tipping over or avoid any water in the set.
- d) Closed supervision is necessary when this BBQ set is used by children. Never operate this appliance unattended.
- e) Always operate this BBQ set from an earthed domestic 230V/50Hz power socket.
- f) Never try to touch the hot surface of this BBQ set before it is cool down.

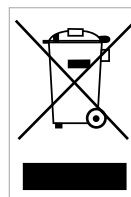

INFORMATION TO USERS

According to the European Guidelines 2002 / 95CE, 2002/96 / CE and 2003/108 / EC, relating to the reduction of the use of hazardous substances in electrical appliances, in addition to waste disposal.

The crossed out symbol of the container in the appliance indicates that the product, at the end of its useful life, must be deposited in a place separate from the other waste.

Therefore, the user must deliver the device, when it is no longer used, to the appropriate collection center for electronic and electrotechnical waste, or return it to the seller at the time of purchase of a new device of equivalent type, one or change of other.

The adequate differentiated collection of unused equipment for subsequent recycling, treatment and environmentally compatible waste, helps to avoid possible negative effects on the environment and health, and favors the recycling of the materials of which the device is composed.

The abusive disposal of the product by the user implies the application of the penalties provided by law.